

Information zur Baureihe

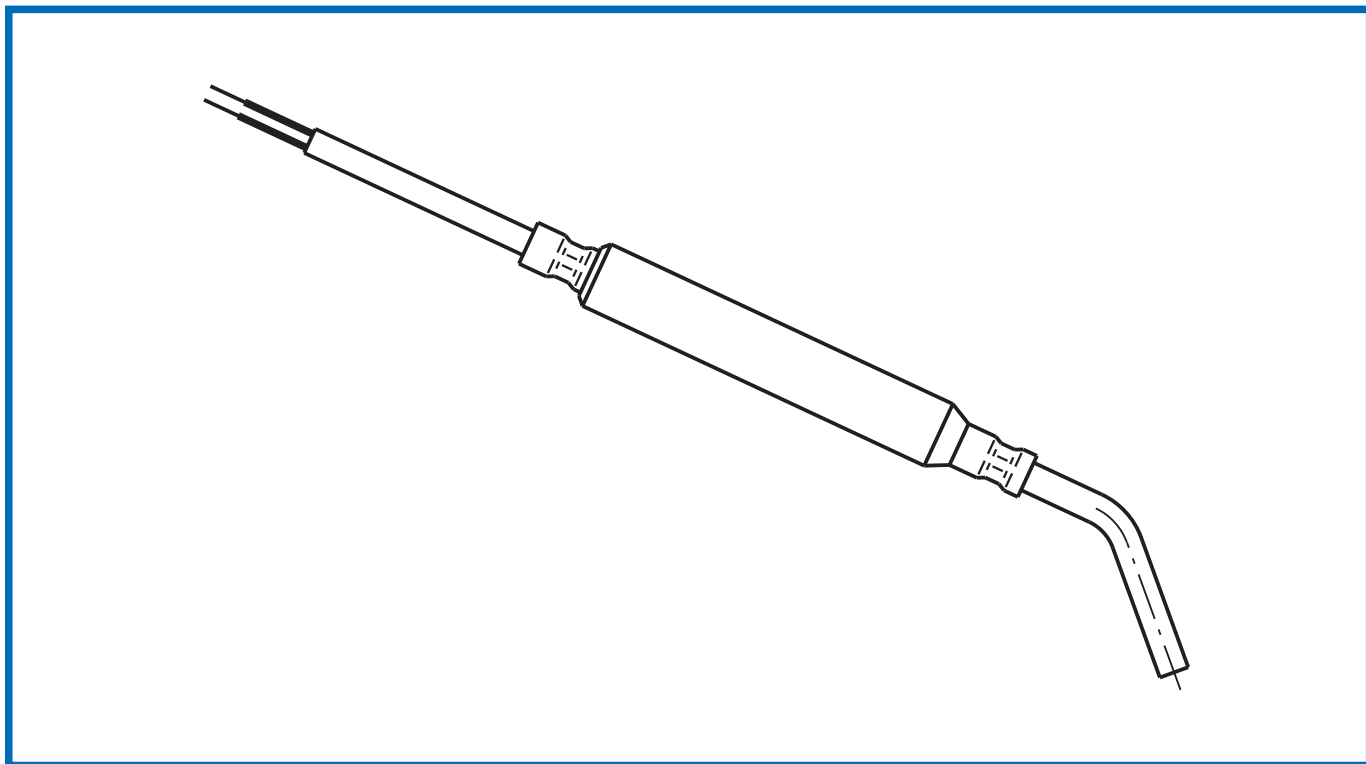

Mantel-Thermoelemente mit Spezialschutzrohr für Einsatz in bleifreiem Lot

Mantel-Thermoelemente Typ **J** oder **K** nach DIN EN 60584 Klasse 1 mit Spezialschutzrohr gewährleisten im Einsatz in bleifreiem Lot wesentlich höhere Standzeiten als Edelstähle (V2A, Wst.-Nr.: 1.4541 oder Inconel, Wst.-Nr.: 2.4816).

Der Standarddurchmesser 4 mm des Spezialschutzrohres gewährleistet schnelle Ansprechzeiten.

Prozesstemperatur:	Fe-CuNi Typ J	nach DIN EN 60584	-50...+600°C
	NiCr-Ni Typ K	nach DIN EN 60584	-50...+600°C

Einbau- und Thermo-/Ausgleichsleitungslänge auf Anfrage.